



Filtrá

Filtrá vibración S.L.

C/Bronce, 1-3
P.I. Les Guixeres 08915 – Badalona
BARCELONA (ESPAÑA)

Tel.: 902 190 069
Fax: 902 190 170
www.filtrá.com – filtrá@filtrá.com

MOLINO TRITURADOR DE MARTILLO



El molino triturador de martillo se utiliza para la molturación de una gran variedad de productos sólidos frágiles, blandos, semiduros,...

Construido en acero inoxidable AISI 304 ó AISI 316 con acabado pulido brillo y tratamiento superficial rilsanizado, es fácilmente accesible para su limpieza y mantenimiento.

Además está diseñado para trabajar con diferentes tipos de cribas fácilmente intercambiables, de perforación redonda de diámetros 2, 3, 4 y 5 mm., que optimizan los tiempos de preparación de la máquina.

Modelos disponibles: **FML-0100**

CARACTERÍSTICAS TÉCNICAS				
FML-0100	220-240 V 50-60 Hz	0.7 kW	5.4 A	3000 rpm.



Martillo triturador con criba intercambiable.

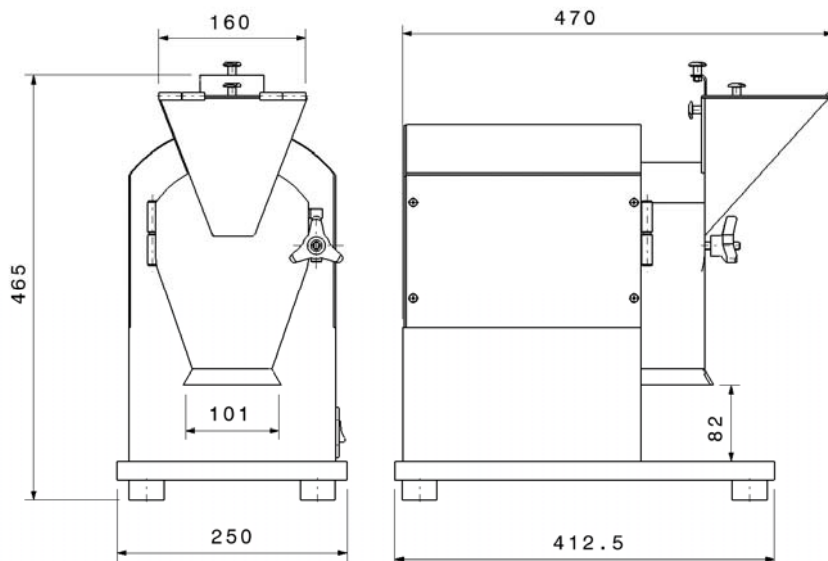

INCLUYE:

- ▶ Molino triturador de martillo.
- ▶ Criba intercambiable.
- ▶ Cable de conexión.
- ▶ Recipiente de recogida.
- ▶ Manual de instrucciones.
- ▶ Declaración CE de conformidad.
- ▶ Embalaje.